ORIGINAL BRUGERVEJLEDNING



INDHOLD

SIKKERHEDSANVISNINGER	3
BETJENING, FORHOLDSREGLER	3; 4; 5; 6
TRANSPORT, FORHOLDSREGLER	6
TEKNISKE DATA.....	7
ANVENDELSESOMRÅDE.....	8
FORBEREDELSE OG BETJENING KRAV	9
VEDLIGEHOLDELSE.....	9
REGELMÆSSIG VEDLIGEHOLDELSE	10
ELEKTRISK Udstyr PVE	10
DEFEKT SPORING	11
EU OVERENSSTEMMELSESERKLÆRING	15

SIKKERHEDSANVISNINGER

For at mindske risikoen for alvorlig personskade eller død for dig selv eller andre læs og forstå sikkerheds- og betjeningsvejledningen før installation, betjening, reparation, vedligeholdelse eller udskiftning af tilbehør på maskinen.

Læg denne sikkerheds- og betjeningsvejledning på arbejdsstederne, giv kopier til medarbejdere og sørg for, at alle læser sikkerheds- og betjeningsvejledningen før betjening eller udførelse af service på maskinen.

Desuden skal operatøren eller operatørens arbejdsgiver vurdere de særlige risici, der måske er til stede som følge af enhver anvendelse af maskinen.

Ekstra instruktioner for motoren kan findes i producentens motorvejledning.

Personlige sikkerhedsforanstaltninger og kvalifikationer

Kun kvalificerede og uddannede personer må betjene eller vedligeholde maskinen. De skal være fysisk i stand til at håndtere maskinens volumen, vægt og kraft. Brug altid din sunde fornuft og gode dømmekraft.

Personligt beskyttelsesudstyr

Brug altid godkendt beskyttelsesudstyr. Operatører og alle andre personer i arbejdsområdet skal bære beskyttelsesudstyr, der som minimum skal omfatte:

- Beskyttelseshjelm
- Høreværn
- Slagfast øjenbeskyttelse med sidebeskyttelse
- Åndedrætsværn når det er hensigtsmæssigt
- Beskyttelseshandsker
- Korrekte sikkerhedsstøvler
- Passende arbejdsoverall eller lignende beklædning (ikke løstsiddende), som dækker dine arme og ben.

Narkotika, alkohol eller medicin

Narkotika, alkohol eller medicin kan svække din dømmekraft og koncentrationsevne. Dårlige reaktioner og forkerte vurderinger kan medføre alvorlige ulykker eller dødsfald.

Betjen aldrig maskinen, hvis du er træt, påvirket af narkotika, alkohol eller medicin.

Ingen personer, som er under indflydelse af stoffer, alkohol eller medicin må betjene maskinen.

BETJENING, SIKKERHEDSFORANSTALTNINGER

FARE Risiko for eksplosion

Hvis en varm maskine eller et varmt udstødningsrør kommer i kontakt med sprængstoffer, kan en eksplosion forekomme. Under arbejde med bestemte materialer kan der forekomme gnister og antændelse. Eksplosioner vil føre til svære kvæstelser eller dødsfald.

Betjen aldrig maskinen i et eksplosivt miljø.

Brug aldrig maskinen tæt ved brandbare materialer, røg eller støv.

Kontrollér at der ikke er nogen uopdagede gas- eller sprængstofkilder.

Undgå kontakt med det varme udstødningsrør eller bunden af maskinen.

FARE Risiko for brand

Hvis der udbryder brand i maskinen, kan det medføre personskade.

Hvis det er muligt brug en ABE-klasse pulverslugger eller en BE-type kuldioxid ildslugger.

FARE Risiko for brændstof

Brændstoffet er brandfarligt, og benzindampe kan eksplodere, når de antændes og forårsage alvorlig skade eller død.

Beskyt din hud mod kontakt med brændstoffet. Hvis brændstof er trængt ind i huden, konsulter en kvalificeret person i sundhedssektoren.

Fjern aldrig tankdækslet eller fyld på brændstoftanken, når maskinen er varm.

Fyld brændstoftanken udendørs eller på et rent og godt ventileret sted, fri for gnister og åben ild. Fyld på brændstoftanken mindst ti meter (30 feet) fra det sted, hvor maskinen skal bruges.

Udløs langsomt tankdækslet, så trykket kan forsvinde.

Overfyld aldrig brændstoftanken.

Kontrollér at tankdækslet er skruet på, når maskinen bruges.

Undgå at spilde brændstof på maskinen, tør al spildt brændstof af.

Undersøg regelmæssigt for brændstofflækager. Brug aldrig maskinen, hvis den lækker brændstof.

Brug aldrig maskinen i nærheden af materiale, der kan generere gnister. Fjern alle varme eller gnistdannende enheder, før du starter maskinen.

Ryg aldrig, når du fylder på brændstoftanken, eller når du arbejder med maskinen eller vedligeholder den.

Opbevar kun brændstof i en beholder, der er specielt konstrueret og godkendt til formålet.

Der skal sørges for, at brugte brændstof- og oliebeholdere returneres til forhandleren.

Brug aldrig dine fingre til at kontrollere for væskelæaker.

ADVARSEL Uventede bevægelser

Maskinen er udsat for tunge belastninger under arbejdet. Hvis maskinen går i stykker eller sidder fast, kan der komme pludselige og uventede bevægelser, der kan forårsage personskader.

Inspicér altid maskinen før brug. Brug aldrig maskinen, hvis du har mistanke om, at den er beskadiget.

Kontrollér at håndtaget er rent og fri for fedt og olie.

Hold dine fødder på afstand af maskinen.

Sid aldrig på maskinen.

Slå aldrig på eller misbrug maskinen.

Vær opmærksom og hold øje med det, du laver.

ADVARSEL Risiko for støv og røg

Støv og / eller røg, der genereres eller spredes ved brug af maskinen, kan forårsage alvorlig og permanent luftvejssygdom, sygdom eller anden personskade (for eksempel silikose eller anden irreversibel lungesygdom, som kan være dødelig, kræft, fosterskader og / eller hudbetændelse). Noget støv og røg skabt af komprimeringsarbejde indeholder stoffer, der er kendte for at forårsage luftvejssygdom, kræft, fosterskader eller anden forplantningsskade.

Støv og dampe i luften kan være usynlige for det blotte øje, stol derfor ikke på dit syn for at afgøre, om der er støv eller dampe i luften. For at mindske risikoen for at blive udsat for støv og dampe, foretag alt det følgende:

Udfør en stedsspecifik risikovurdering. Risikovurderingen bør omfatte støv og dampe opstået ved brug af maskinen og potentialet for foruroligende eksisterende støv.

Bær, vedligehold og anvend åndedrætsværn korrekt som anvist af din arbejdsgiver og som påkrævet af faglige regler om sundhed og sikkerhed. Åndedrætsværnet skal være effektivt for den type stof, der er problemet (og hvis det er relevant, er godkendt af relevante statslige myndigheder).

Arbejd på et godt ventileret sted.

Hvis maskinen har en udstødning, led udstødningen for at reducere forstyrrelsen af støv i et støvfylt miljø.

Betjen og vedligehold maskinen som anbefalet i drifts- og sikkerhedsinstruktionerne.

Bær vaskbart eller engangsbeskyttelsestøj på arbejdsstedet, og tag et brusebad og skift til rent tøj, før du forlader arbejdspladsen for at mindske eksponeringen af støv og røg til dig selv, andre personer, biler, huse og andre områder.

Undgå at spise, drikke og bruge tobaksvarer i områder, hvor der findes støv eller røg.

Vask dine hænder og ansigt grundigt så hurtigt som muligt, når du forlader eksponeringsområdet, og altid før du spiser, drikker, bruger tobaksvarer, eller kommer i kontakt med andre personer.

Overhold alle gældende love og regulativer, herunder faglige regler om sundhed og sikkerhed.

Deltag i overvågning af luften, lægeundersøgelsesprogrammer og sundheds- og sikkerhedsuddannelsesprogrammer, som udbydes af din arbejdsgiver eller fagforening og i overensstemmelse med faglige regler og anbefalinger om sundhed og sikkerhed. Rådfør dig med læger med erfaring i relevant arbejdsmedicin.

Samarbejd med din arbejdsgiver og faglige organisation for at reducere støv- og røgeksposering på arbejdsstedet, og for at reducere risici. Der bør etableres effektive sundheds- og sikkerhedsprogrammer, politikker og procedurer for beskyttelse af arbejdstagere og andre mod farlig udsættelse for støv og røg, og de bør implementeres baseret på rådgivning fra sundheds- og sikkerhedseksperter. Rådfør dig med eksperter.

FARE Risiko for udstødningsgas

Udstødningsgassen fra maskinens forbrændingsmotor indeholder kulilte, som er giftig, og kemikalier, der forårsager kræft, fosterskader eller andre forplantningsskader. Indånding af udstødningsgasser kan forårsage alvorlig personskade, sygdom eller dødsfald.

Indånd aldrig udstødningsgasser.

Sørg for god ventilation (udsugning ved ventilator om nødvendigt).

ADVARSEL Projektiler

Fejl i arbejdsemnet, i tilbehør eller endda af selve maskinen kan frembringe høj hastighedsprojektiler. Under driften kan splinter eller andre partikler fra det komprimerede materiale blive til projektiler og kan forårsage personskade ved at ramme operatøren eller andre personer. Sådan kan disse risici reduceres:

Brug godkendt personligt beskyttelsesudstyr og sikkerhedshjelm, herunder modstandsdygtig øjenbeskyttelse med sidebeskyttelse.

Sørg for, at ingen uvedkommende trænger ind i arbejdsområdet.

Hold arbejdspladsen fri for fremmedlegemer.

ADVARSEL Risiko for roterende klinger

Der er risiko for, at hænder og fødder kan blive fanget af de roterende klinger, når maskinen er i gang. Dette kan forårsage personskade.

Anbring aldrig dine hænder eller fødder inde i beskyttelsesringen, når maskinen er i gang

ADVARSEL Risiko for bevægelser

Når du bruger maskinen til at udføre arbejdsrelaterede aktiviteter, kan du opleve ubehag i hænder, arme, skuldre, nakke eller andre dele af kroppen.

Indtag en behagelig kropsholdning og oprethold samtidig et sikkert fodfæste og undgå akavede arbejdsstillinger.

Ændring af arbejdsstillinger i løbet af udvidede opgaver kan bidrage til at undgå ubehag og træthed.

I tilfælde af vedvarende eller tilbagevendende symptomer, konsultér en kvalificeret person i sundhedssektoren.

ADVARSEL Risiko for vibrationer

Normal og korrekt brug af maskinen udsætter operatøren for vibrationer. Regelmæssig og hyppig eksponering for vibrationer kan medføre, bidrage til eller forværre skader eller sygdomme i operatørens fingre, hænder, håndled, arme, skuldre og/eller nerver og blodforsyning eller andre kropsdele, herunder invaliderende og/eller permanente skader eller sygdomme, der kan udvikle sig gradvist over perioder på uger, måneder eller år. Sådanne skader eller lidelser kan omfatte skader på blodets kredsløbssystem, skader på nervesystemet, ledskader og muligvis skader på andre af kroppens strukturer.

Hvis følelsesløshed, vedvarende tilbagevendende ubehag, brændende fornemmelse, stivhed, dunken, prikken, smerte, klodsethed, svækket greb, blegning af huden eller andre symptomer, der opstår til enhver tid under betjening af maskinen, eller når maskinen ikke betjenes, stop betjeningen af maskinen, informér din arbejdsgiver og søg lægehjælp. Fortsat brug af maskinen efter forekomst af et sådant symptom kan øge risikoen for, at symptomerne bliver mere alvorlige og/eller permanente.

Betjen og vedligehold maskinen som anbefalet i denne vejledning for at forhindre en unødvendig stigning i vibrationer.

Følgende kan bidrage til at reducere eksponeringen for vibrationer for operatøren:

Hvis maskinen har vibrationsdæmpende håndtag, hold dem i en central position, undgå at trykke håndtagene ind i endestoppene.

Når stødmekanismen aktiveres, er den eneste kropskontakt med maskinen, du bør have, at du holder dine hænder på håndtaget eller håndtagene. Undgå enhver anden kontakt, som for eksempel at støtte en del af kroppen mod maskinen eller læne dig mod maskinen for forsøg på at øge fremføringskraften.

Sørg for, at maskinen er godt vedligeholdt og ikke slidt.

Stop omgående arbejdet, hvis maskinen pludselig starter med stærke vibrationer. Før genoptagelsen af arbejdet, find og fjern årsagen til de øgede vibrationer.

Deltag i helbreds kontrol eller -overvågning, lægeundersøgelser og træningsprogrammer, der tilbydes af din arbejdsgiver, og når det er påkrævet ved lov.

Når du arbejder i koldt vejr, bær varmt tøj og hold dine hænder varme og tørre.

Se "Erklæring om støj og vibrationer" for maskinen, herunder de deklarerede vibrationsværdier. Disse oplysninger kan findes i slutningen af disse sikkerhedsinstruktioner og betjeningsvejledningen.

ADVARSEL Risiko for indfangning

Der er en risiko for, at få halskæder, hår, handsker og tøj trukket ind i eller fanget af roterende maskindele. Dette kan forårsage kvælning, skalpering, flænger eller død. Du mindsker risikoen ved at:

Tag aldrig fat i eller rør ved en roterende maskindel.

Undgå at bære beklædning, halskæder eller handsker, som kan blive fanget.

Dæk langt hår med et hårnet.

FARE Elektrisk risiko

Maskinen er ikke elektrisk isoleret. Hvis maskinen kommer i kontakt med elektricitet, kan resultatet blive alvorlige personskader eller død.

Betjen aldrig maskinen i nærheden af en elektrisk ledning eller en anden elektricitetskilde.

Kontrollér at der ikke findes nogle skjulte ledninger eller andre elektricitetskilder i arbejdsområdet.

FARE Risiko for skjulte objekter

Under drift kan skjulte ledninger og rør udgøre en fare, der kan resultere i alvorlig personskade.

Kontrollér sammensætningen af materialet før betjening.

Hold øje med skjulte kabler og rør for eksempel el, telefon, vand, gas og kloakledninger.

Hvis maskinen synes at have ramt en skjult genstand, slå omgående maskinen fra.

Kontrollér at der ikke er nogen fare, før du fortsætter.

ADVARSEL Ufrivillig start

Ufrivillig start af maskinen kan forårsage personskade.

Hold dine hænder væk fra start- og stopanordningen, indtil du er klar til at starte maskinen.

Lær hvordan du slår maskinen fra i tilfælde af en nødsituation.

ADVARSEL Risiko for støj

Høje støjniveauer kan forårsage permanent og invaliderende høretab og andre problemer som f.eks. tinnitus (ringende, summende, fløjtende, eller nynnen i ørerne). Sådan reduceres risici og forebygges en unødigt stigning i støjniveauerne:

Risikovurdering af disse risici og implementering af passende kontroller er afgørende.

Betjen og vedligehold maskinen som anbefalet i disse instruktioner.

Hvis maskinen har en lyddæmper, kontrollér, at den er på plads og er i god stand.

Bær altid høreværn.

TRANSPORT, FORHOLDSREGLER**ADVARSEL Risiko ved læsning og losning**

Når maskinen løftes med en kran og lignende udstyr, kan dette medføre personskade.

Brug de afmærkede løftepunkter.

Kontrollér at alle løfteanordninger er dimensioneret for maskinens vægt.

Stå aldrig under eller i umiddelbar nærhed af maskinen.

VEDLIGEHOVELSE, FORHOLDSREGLER**ADVARSEL Risiko for uventet start**

Under vedligeholdelse eller når der skiftes klinger på maskinen, er der en risiko for, at motoren slår tilbage eller, at maskinen starter uventet. Dette gælder især, når motoren er varm, og hvis kontakten står i position ON. Dette kan resultere i alvorlig personskade.

Lad altid motoren køle ned.

Drej altid kontakten til position OFF.

Tag altid hættten af tændrøret.

ADVARSEL Risiko for uventet start

Enhver ændring af maskinen kan resultere i kropslige skader på dig selv eller andre.

Udfør aldrig ændringer af maskinen. Ændrede maskiner dækkes ikke af garantien eller produktansvar.

Brug altid originale dele, indsætningsværktøjer og udstyr.

Udskift beskadigede dele omgående.

Udskift slidte komponenter i god tid.

FORSIGTIG Høj temperatur

Udstødningsrøret på maskinens motor og bund bliver varm under driften. Berøring af dem kan medføre forbrændinger.

Rør aldrig ved en varm maskine.

Rør aldrig ved bunden af maskinen, når den er varm.

Vent indtil motoren, udstødningsrøret og bunden af maskinen er afkølet før udførelse af vedligeholdelsesarbejde.

OPBEVARING, FORHOLDSREGLER

Opbevar maskinen på et sikkert sted, uden for børn rækkevidde og aflåst.

TEKNISKE DATA**VIBRERENDE ESSESPYD**

Model. PVE 38, 50, 58,65

Type..... Motor i hoved

Elektriske data..... 42 V, 3faset 200Hz

Kabeldata 3x4mm², længde 10m, stik CE type

Slangelængde 5m. Gummislange. Standard.
Speciel længde efter anmodning

MODEL	VÆGT (Kg)	DIAMETRE (mm)	LÆNGDE (mm)
PVE 38	12	38	370
PVE 50	14	50	370
PVE 58	15	58	420
PVE 65	16,5	65	400

MODEL	AMP CONSUMP	VIBRATION PR MINUT	CENTRIFUGAL KRAFT UDGANG
PVE 38	8	12,000	175 Kp.
PVE 50	12	12,000	375 Kp.
PVE 58	16	12,000	575 Kp.
PVE 65	22	12,000	520 Kp.

MODEL	BETON SAMMENPRESNINGSKAPACITET
PVE 38	20m ³ /t
PVE 50	30m ³ /t
PVE 58	35m ³ /t
PVE 65	40m ³ /t

ANVENDELSESOMRÅDE OG BRUG AF BETONVIBRATOR

En forudsætning for, at det færdige gulv kan opfylde kvalitetskravene, er korrekt behandling af den friske beton. Under essespydvibrationen udsættes betonen for vibrationer, der vil tvinge fanget luft til overfladen og gøre betonen homogen.

Det anbefales, at pladen altid vibreres med essespydet, hvis tykkelsen overstiger 100 mm, eller hvis pladen er dobbelt armeret. Det næste trin er derfor gennemgribende kompakt beton med en essespydvibrator.

Størrelsen på essespydet bør tilpasses til armeringstæthed og betontykkelsen. Vedligeholdelse er nødvendig på skinner, forme og endestop. Indfør vibratoren lodret i betonmassen uden at flytte den horisontalt. Transportér ikke beton med en essespydvibrator. Dette vil øge risikoen for overvibrationer.

Start altid med nivelleringsvibration. Lav korte essespyd for udjævne høj pletter. Betonvibratoren bør indføres i massen med regelmæssige mellemrum. Intervallet bør være fra ca. 8 gange essespydets diameter. Varigheden af hver indføring skal være inden for 5-15 sekunder. Der bør ikke bruges for lang tid med vibrering af de forskellige lag for at undgå kolde sammenføjninger. Undgå at skubbe eller tvinge vibratoren ind i massen, da den kan blive hængende i forstærkningerne.

Fjern altid essespydet lodret med bevægelser opad og nedad, så betonen fylder den tomme plads igen. Sluk ikke, før du stopper vibrationen helt. Hastigheden for fjernelse er cirka 8 cm pr sekund.

Tiden er kortere for en flydende masse; en ekstra vibration kan producere adskillelse. Det vurderes, at betonen er godt vibreret, når overfladen omkring essespydet er skinnende og kompakt, og der ikke er mere luftbobler, ligesom der kommer en ændring i støjen fra vibratoren. Hold en afstand på minimum 7 cm fra alle vægge eller forarbejder.

Vælg den type vibrator, der er tilstrækkelig til at vibrere strukturens dimensioner, afstanden mellem armeringen og nedgangskeglen. Det anbefales at have en ekstra betonvibrator.

Kontrollér før start at betonvibratoren er i god stand, og at den fungerer korrekt. Brug midlerne til sikkerhed og beskyttelse.

Hæld betonen i konstruktionen og undgå store højder. Prøv at hælde betonen vandret. Tykkelsen på hvert lag bør være mindre end 50 cm. Anbefalingen er mellem 30 og 50 cm.

Ved vibration af plader skal essespydet holdes skråt, således at kontaktoverfladerne med masse er større, og komprimeringseffekten er bedre.

Hold ikke betonvibratoren ude af betonen i længere perioder. Stop den under ophold i vibrationen af beton. Betonpladen virker som en køler for vibratorkarret, og hvis dette ikke overholdes, vil et nedbrud blive vist i en kortere periode med driftstab og unødvendige omkostninger for ejeren.

Følg vedligeholdelsesinstruktionerne.

FORBEREDELSE OG DRIFTSTILSTAND

For din egen sikkerhed, som beskyttelse for andre og for at undgå skader på udstyret, læs omhyggeligt denne vejledning og driftsmæssige retningslinjer.

1. Undlad at benytte elektrisk værktøj i en eksplosionsfarlig atmosfære, som f.eks. ved tilstedeværelsen af brændbare væsker, gasser eller støv.
2. Bær eller træk aldrig værktøjet ved anvendelse af et tilførselskabel og aldrig til at fjerne udløbet fra tilførselsstationen.
3. Udskift omgående et beskadiget tilførselskabel, hvis der er fundet en fejl.
4. Hold ikke essespydet ude af betonen i mere end 5 minutter under arbejdet.
5. Begræns ikke essespydets bevægelse under arbejdet.
6. Stop ikke essespydet inde i betonen.
7. Udskift de slidte dele for at undgå at beskadige indvendige dele. (Kontrollér essespydets slidbord)

VEDLIGEHOLDELSE

Værktøjsservice MÅ kun UDFØRES af kvalificerede reparatører.
Ved udskiftning af dele med nye, brug kun SWEPCAC originale dele.

SPECIELLE SIKKERHEDSREGLER

For din egen sikkerhed, som beskyttelse for andre og for at undgå skader på udstyret, læs omhyggeligt følgende anbefalinger for brug.

1. Læs først instruktionerne for omformerer, hvor du skal tilslutte de vibrerende essespyd.
2. Før betjening af det vibrerende essespyd, skal du sørge for, at operatørerne er blevet instrueret i korrekt brug af maskinen
3. Det vibrerende essespyd bør kun anvendes til de specielle jobs, som det er blevet udviklet til og under instruktion og sikkerhedsanbefalinger i denne vejledning.
4. Kontrollér at dele af essespydet er strammet før start på arbejde.
5. Stikket til det vibrerende essespyd bør ikke anvendes til at starte eller stoppe udstyret, brug kontakten.
6. Beskyt el-kablet mod varme, olie eller skarpe kanter.
7. Undgå udfladning af kablet ved tunge maskiner, dette kan medføre beskadigelse
8. Kontrollér at det elektriske kabel er med i den rette sektion, og at det er i god stand
9. Undgå at de vibrerende essespyd arbejder i kontakt med hårde genstande i en lang periode.
10. Afbryd det vibrerende essespyd fra omformerer før udførelse af arbejde.
11. Udskift de udvendige slidte dele for at undgå at beskadige indvendige dele.
12. Korrekt beskyttelsesudstyr SKAL ANVENDES, fordi det akustiske tryk på denne maskine er 79dB (ISO 6081) og det akustiske niveau er 85dB i henhold til ISO 3744.

DESUDEN SKAL DE ENKELTE LANDES GÆLDENDE FORORDNINGER OVERHOLDES.

Model	Effektiv vibrationsværdi i slange (m/s ²)
PVE 38	0,1426
PVE 50	0,1765
PVE 58	0,2354
PVE 65	0,2665

Vibrationen, der overføres til operatøren overstiger ikke 2,5 m/s² af accelerationen (i henhold til den ISO 5349 målte værdi på 1 m af essespydet).

REGELMÆSSIG VEDLIGEHOLDELSE

ACCEPTERET SLITAGE FOR ESSESPYDENES DIAMETER OG LÆNGDER.

MODEL	DIAMETER (mm)	LÆNGDE (mm)
M38 AFP	36,5 / 38	365 / 370
M5 AFP	48 / 50	360 / 370
M6 AFP	56 / 58	410 / 420
M7 AFP	63 / 65	395 / 400

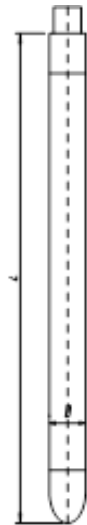

- A. Minimum dimensionerne er trykt med fed skrift.
- B. Dimensionerne i parenteserne er de originale dimensioner.
- C. Udskift huset, når minimum diameteren opnås.
- D. Udskift endedæksel når minimum længden opnås.

1. Det anbefales at smøre lejerne på det vibrerende essespyd hver 12. arbejdsmåned afhængigt af anvendelsen. En ekspert skal demontere det vibrerende essespyd. Rengør lejerne med opløsningsmiddel og kontrollér dem. Fyld hullet i hættten med den anbefalede olie. Anbring under samling tætningsmiddel i alle gevind. Det er vigtigt, at alle dele er strammet (drejemoment 600 til 800 Nm) for at undgå, at vandet ikke trænger ind i hovedet. Endelig påfør to svejsepletter for at sikre, at delene ikke løsnes.
2. Ved ændring af kontakten kontrollér altid, at boltene på kontaktboksen er strammet, og at boksen er vandtæt.
3. Efter vedligeholdelsesarbejde skal alle delene samles korrekt.
4. Hver 12. måned eller oftere, afhængigt af anvendelsen, anbefales det, at der udføres en inspektion af en autoriseret forhandler.
5. Du kontrollerer sliddet på essespydet ved at kontrollere den udvendige diameter på og længden af essespydet. Udskift huset eller hættten når diameteren eller længden på mindst punkt er mindre end den, der er angivet i tabellen i henhold til modellen.

ELEKTRISK UDSTYR PVE

ELEKTRISKE LEDNINGER OG ELEKTRISKE KOMPONENTER

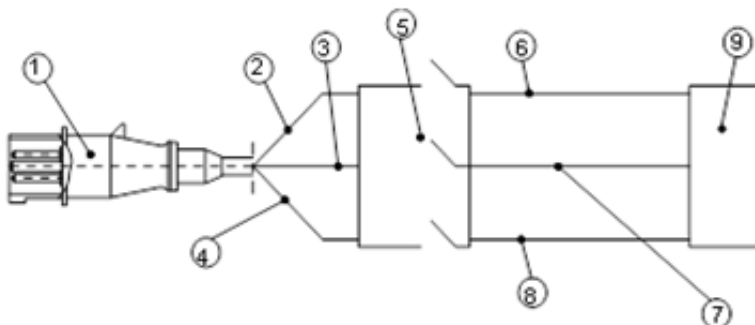

1. Trefaset 32 A stik
2. Kabel til kontakt 4mm²
3. Kabel til kontakt 4mm²
4. Kabel til kontakt 4mm²
5. Kontakt
6. Kabel til motor 2,5mm²
7. Kabel til motor 2,5mm²
8. Kabel til motor 2,5mm²
9. Motor 42V, 3-faset

DEFEKT SPORING:

PROBLEM	ÅRSAG / LØSNING
Essespydet fungerer ikke	Kontrollér om der er strøm til essespydet Stik i dårlig tilstand Defekt kontakt El-motoren i røret er knækket For mange eller for store essespyd tilsluttet samtidig til omformeren. Omformeren har ikke nok ampere til opgaverne
Det vibrerende essespyd fungerer korrekt, men kører varm	Kontrollér udgangsspændingen og frekvensen fra omformeren Lejer knækket og giver modstand eller uden oliesmøring
Det vibrerende essespyd fungerer langsomt og kører varm	Kontrollér udgangsspændingen og frekvensen fra omformeren Motoren inde i essespydet kører kun på 2 faser. Knækket tilførselskabel eller fase dur ikke.
Motoren støjer	Kontrollér specifikationen for forlængerkablerne. For lange forlængerkabler eller for lille område. Lejer er i dårlig tilstand

BEMÆRKNINGER

BEMÆRKNINGER

BEMÆRKNINGER



EU-overensstemmelseserklæring

Producent

**Swepac AB
Blockvägen 3
34132 Ljungby**

1. Kategori: Essespydvibrator

2. Type: PVE

Produktet opfylder følgende direktiver:

2006 / 42 / EG

2000 / 14 / EG

2004 / 108 / EG

EN 500-1

EN 500-4

EN 12649:2008+A1:2011

ISO 11201

ISO 5349-2:2001

Teknisk dokumentation indehaves af:

Swepac AB, Blockvägen 3 SE-34132 Ljungby
Hans Holmlund / Produktchef

SWEPAC

SWEPAC AB

Adresse **Blockvägen 3, 341 32 Ljungby, Sverige**, tlf. **+46 (0)372-156 00**, fax **+46 (0)372-837 41**,

E-mail **mail@swepac.se**,

Internet **www.swepac.se**